



24 Cierre de Trinquete

Tirador en T enrasado · Espesor ajustable

• Montaje oculto

Material y Acabado

Zinc y acero, chapado en zinc o acero inoxidable

Resistencia

Carga estática máxima: 445 N

Instalación

Par de apriete máximo para las tuercas de montaje: 2.8 N·m

Llaves

Ver página 130

Otras opciones disponibles. Para ver la completa gama, referencias, instalación y especificaciones visite



www.southco.com/24

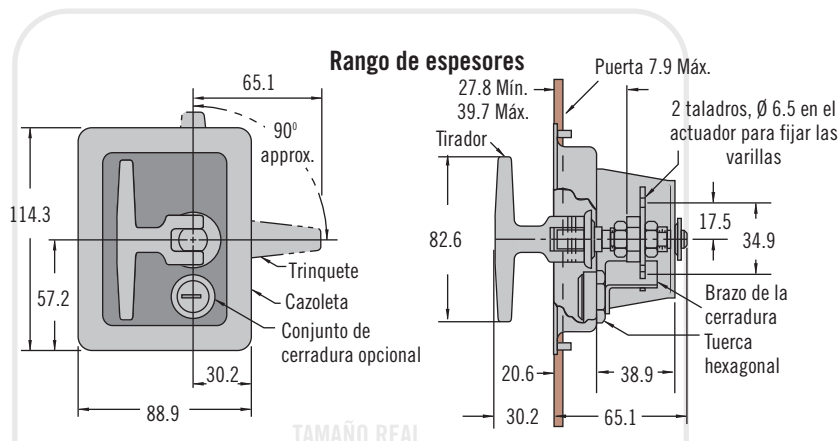

Referencia

Modelo	Con Pernos de Montaje	
	Cazoleta y soporte: acero inoxidable pulido. Tirador: Zinc chapado en cromo	Cazoleta y soporte: acero dactrozado. Tirador: Zinc dactrozado
Con cerradura, llave CH751 suministradas	24-20-812-35	24-20-812-10
Sin cerradura	24-20-302-35	24-20-302-10
Sin cerradura, con sellado medioambiental	24-20-312-35	24-20-312-10



69 Cierre de Trinquete

Indicador de flecha · Diseño con retención de giro · Espesor ajustable

- La flecha indica la orientación del trinquete
- Instalación mediante un único taladro
- Diseño con retención de giro
- Espesor ajustable

Material y Acabado

Nylon y acero, chapado en zinc

Resistencia

Carga de trabajo tamaño pequeño: 44 N

Carga de trabajo tamaño mediano: 220 N

Carga de trabajo tamaño grande: 330 N

Otras opciones disponibles. Para ver la completa gama, referencias, instalación y especificaciones visite



www.southco.com/69

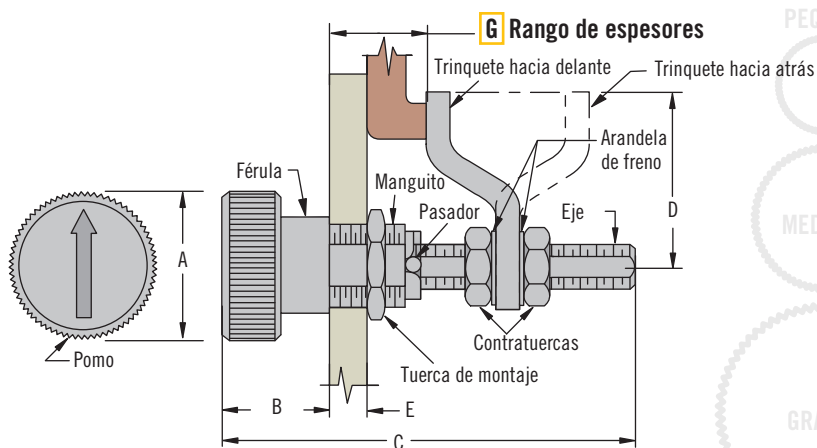

PEQUEÑO

MEDIANO

GRANDE

Tamaño	Referencia	G Rango de espesores		A	B	C	D	E
		Mín.	Máx.					
Pequeño	69-10-301-11	4	28.2	12.7	12.7 Máx.	38.1	13.5	4.75
Mediano	69-10-401-11	3.2	33.3	19.1	17.5 Máx.	47.5	15.9	6.35
Grande	69-10-501-11	4.8	61.9	28.6	25.4 Máx.	79.2	34.1	12.7

Dimensiones en milímetros a menos que se indique de otra forma

Southco® - Cierres de trinquete o leva

Serie encastrada con tirador en T, espesor fijo

- El tirador en T permanece abatido
- Úselo para cerrar con 1, 2 o 3 puntos de cierre (Ver páginas 160 a 164)
- Modelo con cerradura disponible
- Disponible con o sin pernos de montaje

Se ilustra el conjunto TIPO A

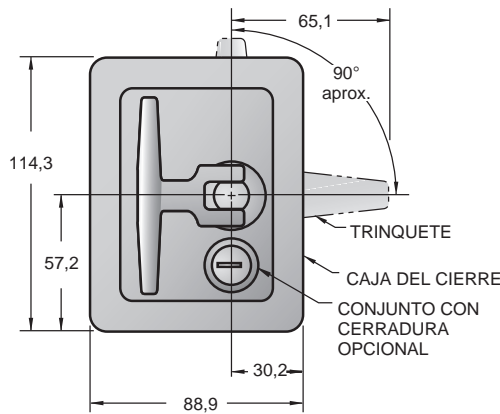

ESPESOR

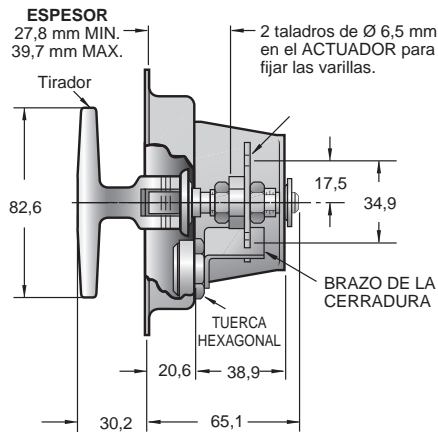

Preparación del panel

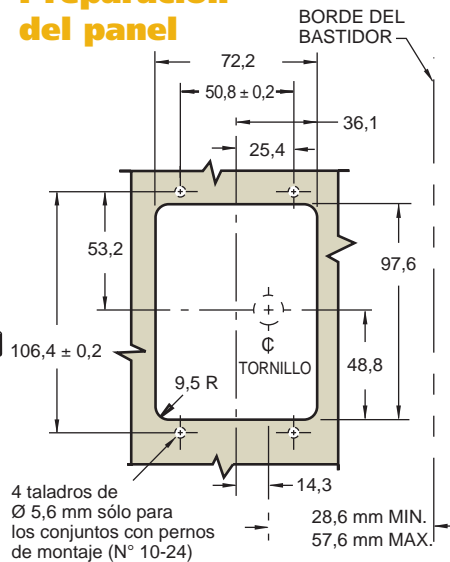

Cierres encastrados N° 24 con pernos de montaje

(se suministran las tuercas de montaje y las arandelas de freno)

JUNTA DE PROTECCION EXTERIOR OPCIONAL

- Espesor MAX. del panel 7,9 mm.
- La fuerza de torsión de las tuercas de montaje no debe sobrepasar 2,8 Nm.

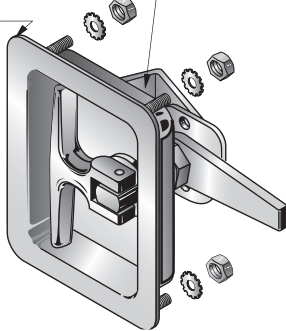

MODELO	REFERENCIAS					
	CON PERNOS DE MONTAJE				SOLDADO	
	CAJA DEL CIERRE y SOPORTE: Acero inoxidable pulido. TIRADOR: Fundición de zinc, chapado en cromo.	CAJA DEL CIERRE y SOPORTE: Acero, DACROTIZADO†.	CAJA DEL CIERRE y SOPORTE: Acero, DACROTIZADO†.	TIRADOR: Fundición de zinc, DACROTIZADO†.	CAJA DEL CIERRE y SOPORTE: Acero, DACROTIZADO†.	TIRADOR: Fundición de zinc, DACROTIZADO†.
	TIPO A	TIPO B	TIPO A	TIPO B	TIPO A	TIPO B
CON CERRADURA (llaves iguales)*	24-20-812-35•	24-20-912-35•	24-20-812-10•	24-20-912-10•	24-10-812-10•	24-10-912-10•

SIN CERRADURA	24-20-302-35•	24-20-402-35•	24-20-302-10•	24-20-402-10•	24-10-302-10•	24-10-402-10•
---------------	---------------	---------------	---------------	---------------	---------------	---------------

SIN CERRADURA	CON PROTECCION EXTERIOR CONTRA EL POLVO Y HUMEDAD (Eje con junta de neopreno y caja del cierre con brida)			
	24-20-312-35•	24-20-412-35	24-20-312-10	24-20-412-10

Las cerraduras tienen la misma llave. También disponemos de cerraduras con llaves diferentes. Para mayor información, llame a SOUTHCO.

El conjunto TIPO A giran en el sentido de las agujas del reloj para cerrar.

El conjunto TIPO B giran en el sentido contrario al de las agujas del reloj para cerrar.

southco

• Los productos identificados con este símbolo permanecen en stock en uno o varios de nuestros almacenes. De no estar disponible en nuestra fábrica más cercana, rogamos estimar plazos de entrega más prolongados.



Cierres de trinquete

Material y acabado

Para todos los modelos

ACTUADOR y TRINQUETE: Acero 1010, DACROTIZADO†. PASADOR DE RANURA: Acero 1112, chapado en zinc con acabado en cromado. MUELLE CONICO: Alambre de muelle, chapado en zinc con acabado en cromado. ARANDELAS DE FRENO y TUERCAS DE MONTAJE (para los modelos con pernos de montaje): Acero. CONTRATUERCAS: Acero, chapado en zinc con acabado en cromado. ARANDELA EN X: Acero 1008; ARANDELA EN U: Acero 1070 ó 1080. Estos componentes están chapado en zinc con acabado en cromado amarillo. JUNTAS DEL EJE y LA BRIDA (para los modelos con protección exterior contra polvo y humedad): Neopreno, negro.

TAPA y CILINDRO DE LA CERRADURA: Fundición de zinc, chapado en cromo. ESPACIADOR: Acero bajo en carbono, DACROTIZADO†. TORNILLO: Acero, chapado en zinc con acabado en cromado amarillo. TUERCA HEXAGONAL: Fundición de zinc con película química protectora. LLAVES: Latón, chapado en níquel.

Para los conjuntos con caja de acero inoxidable

CAJA DEL CIERRE y SOPORTE: Acero 3024, pulido. PERNOS DE MONTAJE (opcionales): Acero inoxidable 302 ó 305, reconocido totalmente brillante.

TORNILLO: Acero 12L14TE. TIRADOR: Fundición de zinc. ARANDELA DE CAJA: Acero 1010. Estos componentes son chapados en cromo.

Para los conjuntos con caja de Acero

CAJA DEL CIERRE, SOPORTE y ARANDELA DE CAJA: Acero 1010. PERNOS DE MONTAJE (opcionales): Acero. TORNILLO: Acero bajo en carbono. TIRADOR: Fundición de zinc. Los componentes antes listados son DACROTIZADOS†. †Marca registrada de Metal Coatings International, INC.

Resistencia

(para ayudarle en la selección de su producto. Muestras disponibles para su valoración).

Fuerza aplicada al trinquete donde hace contacto con el bastidor.

Carga de trabajo máxima: 445 N

Carga media de rotura: 1110 N

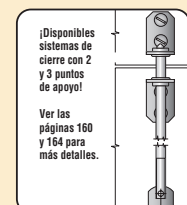

Las dimensiones sin tolerancias sirven sólo como referencia.

Southco® - Cierres de presión

Serie con manija en T, enrasada, modelo ajustable en espesor

- Gire la manija 90° para abrir o cerrar
- La manija en T permanece abatida
- Un giro adicional ajusta la compresión a aplicar

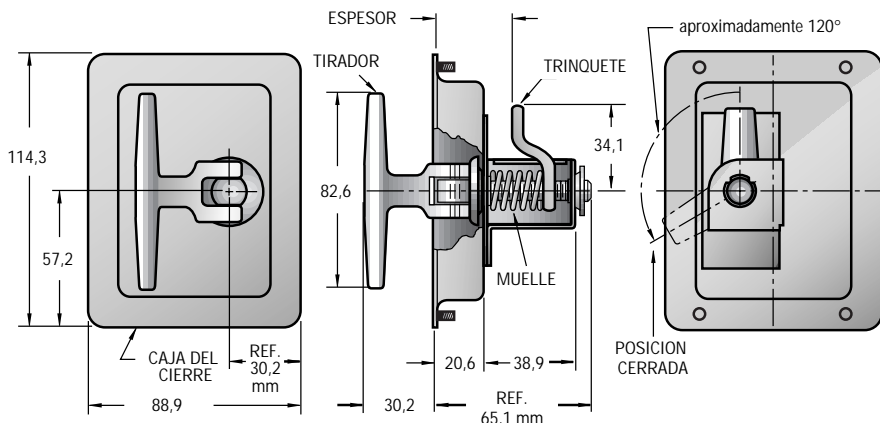

El conjunto se cierra en sentido de las agujas del reloj.



Material y acabado

Para todos los modelos

TRINQUETE: Acero, chapado en zinc con acabado en cromado. **ARANDELA:** Acero. **RETENEDOR:** Acero 1010. **BUJE:** Acero bajo en carbono. **TUERCAS DE MONTAJE y ARANDELAS DE FRENO:** Acero. Los componentes antes mencionados están chapado en zinc con acabado en cromado amarillo. **MUELLES DEL TRINQUETE:** Acero 304, pasivado. **PASADOR DE RANURA:** Acero 1112, chapado en zinc con acabado en cromado. **MUELLE CONICO:** Alambre de muelle, chapado en zinc con acabado en cromado.

Para los conjuntos con caja de acero inoxidable

CAJA DEL CIERRE y CARCASA: Acero 304 pulido. **PERNOS DE MONTAJE:** Acero inoxidable 302 ó 305, natural. **TORNILLO:** Acero bajo en carbono. **TIRADOR:** Fundición de zinc. **ARANDELA DE CAJA:** Acero 1010; estos componentes están chapados en cromo.

Para los conjuntos con caja de Acero

CAJA, CARCASA y ARANDELA DE CAJA: Acero 1010. **PERNOS DE MONTAJE:** Acero. **TORNILLO:** Acero bajo en carbono. **TIRADOR:** Fundición de zinc. Los componentes antes listados son DACROTIZADOS†.

†Marca registrada de Metal Coatings International, INC.

Resistencia

(para ayudarle en la selección de su producto. Muestras disponibles para su valoración).

Fuerza aplicada al trinquete donde hace contacto con el bastidor.

Carga de trabajo máxima: 1110 N

Carga media de rotura: 1550 N

Las dimensiones sin tolerancias sirven sólo como referencia.

ESPESOR		REFERENCIAS	
		CAJA DEL CIERRE y CARCASA: Acero inoxidable pulido. TIRADOR: Fundición de zinc, chapado en cromo.	CAJA DEL CIERRE y CARCASA: Acero, DACROTIZADO†. TIRADOR: Fundición de zinc, DACROTIZADO†.
MIN.	MAX.		
19,1	37,3	24-20-101-35•	24-20-101-10•
31,8	50,2	24-20-102-35•	24-20-102-10
44,5	61,9	24-20-104-35•	24-20-104-10

Preparación del panel

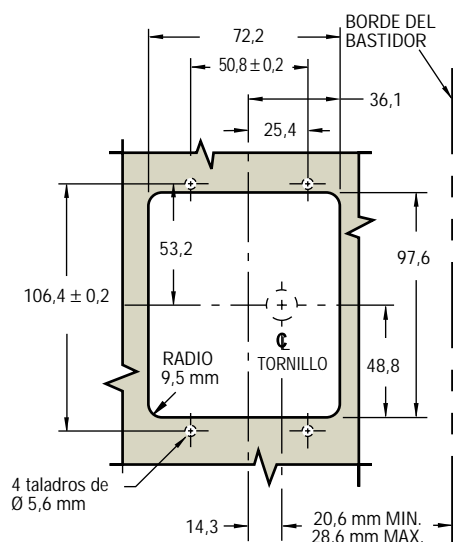

Tuercas de montaje de 10-24 y arandelas de freno suministradas

- Espesor MAX. del panel 7,9 mm.
- La fuerza de torsión de las tuercas de montaje no debe sobrepasar 2,8 Nm.

